

# RADGREIFANLAGE

## DRAHTLOS, AKKUBETRIEBEN

Flexibilität und Stabilität bilden bei den mobilen Radgreiferanlagen von Blitz eine perfekte Einheit. Freie Bereiche –

sowohl in der Werkstatt als auch im Freien können so optimal genutzt werden.

- + Doppelte Lastsicherung sorgt für Sicherheit
- + Intuitive Bedienung
- + Schneller Positionswechsel durch Gabelstapler möglich

Die modulare Bauweise ermöglicht die nachträgliche Erweiterung von 2 auf 4, 6 oder 8 Hubeinheiten.

Doppelte Lastsicherung durch stufenlose hydraulische Sicherung mittels Sperrventil und mechanischer Sicherheitsklinke.

Die Kommunikation der einzelnen Hubeinheiten erfolgt drahtlos auf Basis des IEEE 802.15.4 Standards.

Integriertes Ladegerät ermöglicht den Ladevorgang während der Verwendung des HYDROLIFT. Eine Stunde Schnellladung ermöglicht einen weiteren vollständigen Hub- / Senkengang.

Hydro-Protect: Der Hubzylinder befindet sich vor äußeren Einflüssen geschützt im Hubschlitten. Auch Motor und Hydraulikaggregat sind komplett abgedeckt.

Keine Mastersäule. Alle Funktionen stehen an jeder Radgreifersäule zur Verfügung.

Großserienproduktion in unseren ISO-zertifizierten Produktionsstätten ermöglicht eine konstant hohe Fertigungsqualität.

Leicht verständliche Symbole und übersichtliche Drucktaster erleichtern das Bedienen. Software Updates erfolgen über SD-Karte.

Not-Halt Taster an jeder Säule vorhanden.

Easy Drive: Leichtlaufrollen machen das Einrichten des Arbeitsplatzes buchstäblich zum Kinderspiel.

Gleichlaufregelung garantiert absoluten Synchronlauf aller Hubeinheiten – auch bei ungleicher Lastverteilung.

## HIGHLIGHTS IM DETAIL

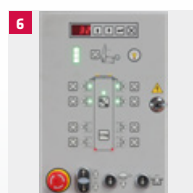

**1** Die VARIO-Gabel gewährleistet die Aufnahme unterschiedlicher Reifengrößen ohne zusätzliche Adapter: von 570–1.300 mm – natürlich auch Super-Single.

**2** Großzügig dimensionierte Akkus ermöglichen bis zu 15 Hub- und Senkbewegungen bei Vollast.

**3** Verfahrdeichsel mit selbständig einfederndem Lenkfahrwerk, Doppelrolle und integrierter Feststellbremse verhindert ein unbeabsichtigtes Wegrollen der Hubeinheit.

**4** Gabelstapleradapter ermöglichen einen schnellen und bequemen Transport der Radgreifer in der Werkstatt.

**5** Das einzigartige FS-Profil bietet optimalen Schutz der Radnabe.

**6** Intuitive Bedienung mit übersichtlich angeordnete Bedienelemente.

## HydroLift S3 6.2 / 7.5

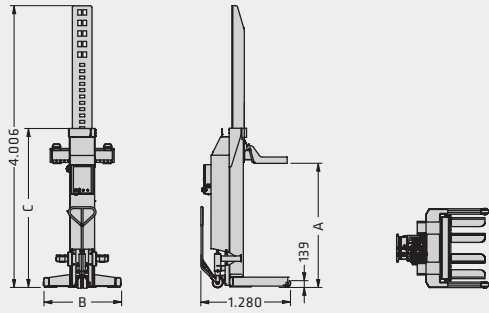

Modell	HydroLift S3							
	2-6.2	4-6.2	6-6.2	8-6.2	2-7.5	4-7.5	6-7.5	8-7.5
Tragfähigkeit je Hubeinheit	2 x 6.2 t	4 x 6.2 t	6 x 6.2 t	8 x 6.2 t	2 x 7.5 t	4 x 7.5 t	6 x 7.5 t	8 x 7.5 t
Reifengröße	570-1.300 mm	570-1.300 mm	570-1.300 mm	570-1.300 mm	570-1.300 mm	570-1.300 mm	570-1.300 mm	570-1.300 mm
A Hub	1.753 mm	1.753 mm	1.753 mm	1.753 mm	1.753 mm	1.753 mm	1.753 mm	1.753 mm
Hubzeit	75 s	75 s	75 s	75 s	75 s	75 s	75 s	75 s
Senkzeit	70 s	70 s	70 s	70 s	70 s	70 s	70 s	70 s
Hubzyklen bei Volllast	15	15	15	15	15	15	15	15
Antriebsleistung	3 kW	3 kW	3 kW	3 kW	3 kW	3 kW	3 kW	3 kW
B Breite	1.107 mm	1.107 mm	1.107 mm	1.107 mm	1.107 mm	1.107 mm	1.107 mm	1.107 mm
C Höhe	2.260 mm	2.260 mm	2.260 mm	2.260 mm	2.260 mm	2.260 mm	2.260 mm	2.260 mm
Gewicht je Hubeinheit	620 kg	620 kg	620 kg	620 kg	620 kg	620 kg	620 kg	620 kg

## ZUBEHÖR



Art. Nr. 120257



Art. Nr. 120204



Art. Nr. 121811



Art. Nr. 122911

- 1** Traverse, HydroLift Königszapfenaufnahme, Tragfähigkeit 12.4 t
- 2** Traverse, HydroLift, Tragfähigkeit 12.4 t
- 3** Schutzhaube, Strahlwasserschutz für HydroLift
- 4** Front- und Heckadapter zum Anheben von verschiedenen Traktoren, inklusive diverser Aufnahmen – Agraraufnahmen für HydroLift, Tragfähigkeit 16.4 t

